

E 7050

R240
БУРОАБИВНЫЕ СВАИ

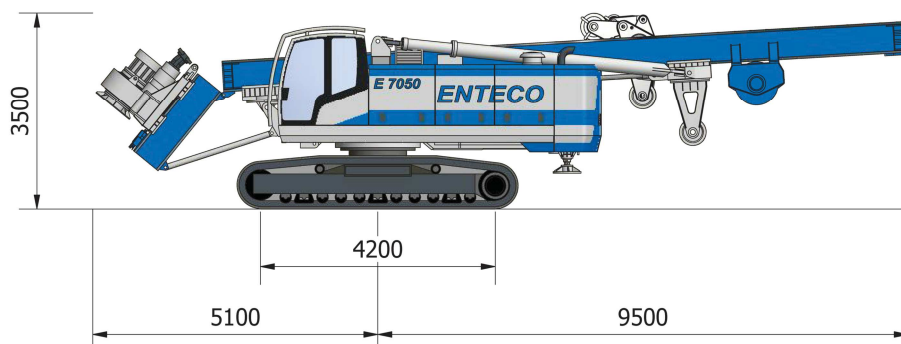
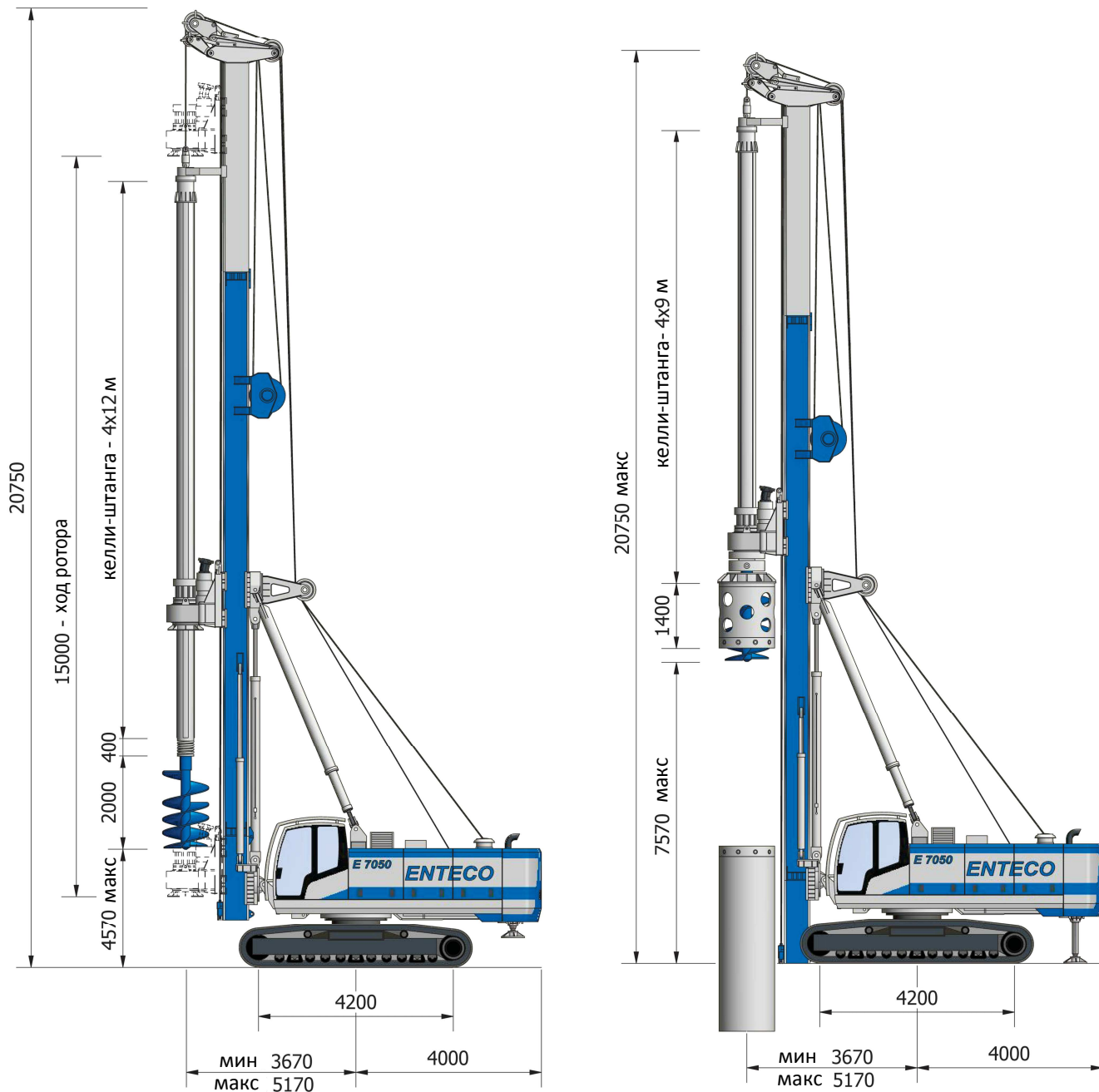

E 7050

R240

БУРОНАБИВНЫЕ СВАИ



E 7050 - R240 БУРОНАБИВНЫЕ СВАИ					
РАБОЧИЙ ВЕС	ТОНН			до 60	
Макс. диаметр бурения перед мачтой	мм	1500			
Макс. диаметр бурения с дополнительной кареткой перед мачтой	мм	1800			
Макс. диаметр бурения под мачтой	мм	2000			
Макс. глубина бурения	м	54			
МАЧТА					
Перемещение мачты вперед				1500	
Наклон вперед/назад				+5°/-15°	
Наклон вправо/влево				±5°	
СИСТЕМА ПОДАЧИ			ЛЕБЕДКА PULL - DOWN		
Ход ротора	мм	15000			
Усилие на задавливание	кН	200			
Усилие на извлечение	кН	200			
РОТОР					
Модель				ENTECO RH41/2	
Макс. крутящий момент	кНм	245			
Макс. скорость бурения	об/мин	39-60			
Скорость сброса	об/мин	160			
ЗАМКОВАЯ КЕЛЛИ-ШТАНГА					
Кол-во секций /длина		3x9 м	3x12 м	4x9 м	4x12 м
Макс. глубина	м	24	33	32	44
Вес	кг	3800	5000	4300	5600
ФРИКЦИОННАЯ КЕЛЛИ-ШТАНГА					
Кол-во секций /длина				5x9 м	5x12 м
Макс. глубина	м			40	54
Вес	кг			4200	5300
E 7050 - БАЗОВАЯ МАШИНА					
ХОДОВАЯ ЧАСТЬ					
Общая ширина	мм	3000÷4200			
Ширина траков (900 мм)	мм	700			
Макс. скорость	км/ч	2			
ДИЗЕЛЬНЫЙ ДВИГАТЕЛЬ					
Модель	CATERPILLAR	C7 ACERT	C9 ACERT		
Макс. мощность	лс/кВт	250/186	350/261		
Объем топливного бака	литров	400			
ГЛАВНАЯ ЛЕБЕДКА					
Макс. усилие тяги	кН	165			
Свободный сброс				Опция	
ВСПОМОГАТЕЛЬНАЯ ЛЕБЕДКА			СТАНДАРТ	ОПЦИЯ	
Макс. усилие тяги	кН	50		100	
Свободный сброс			Опция	Опция	



Представительство в России г. Санкт-Петербург Набережная реки Волковки 15 офис 17
 тел. 8-800-707-7662 / e-mail: info@enteco-drill.com / сайт: www.enteco-drill.com